

## Manuel d'utilisation et d'entretien

# Bâtiments Glasdon

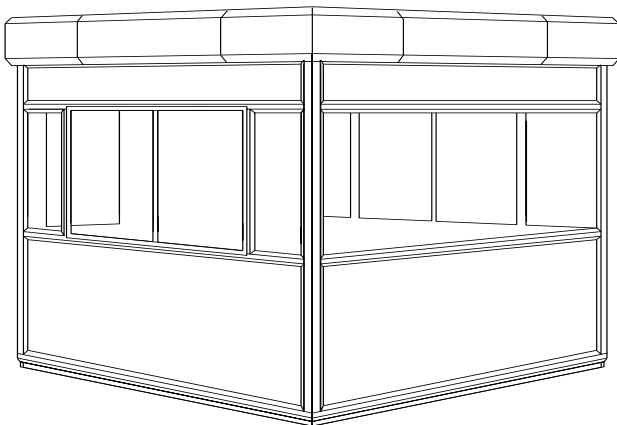
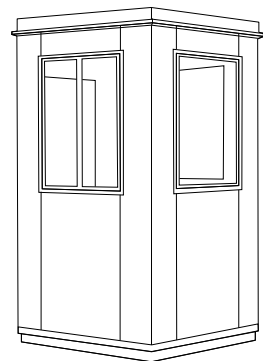
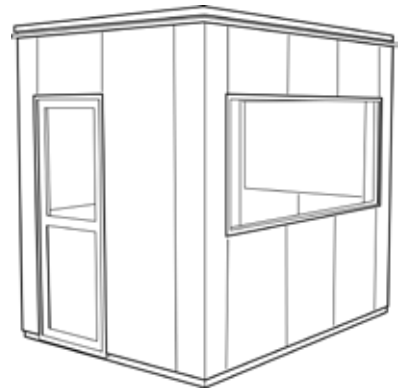
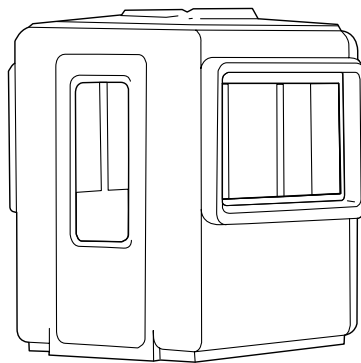
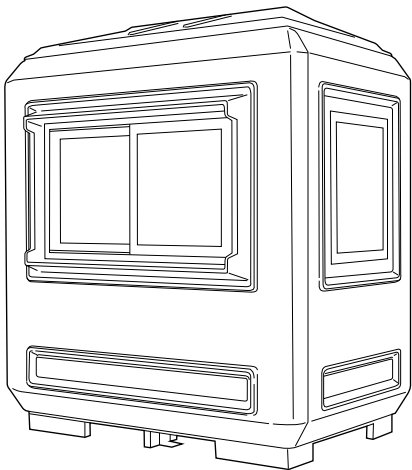

**Glasdon®**

**Glasdon Europe Sarl**

Parc du Buisson  
2 rue des Verts Prés  
CS 12048  
59702 Marcq en Baroeul cedex  
FRANCE

FR Tél : 03 20 26 25 24  
Fax : 03 20 24 65 47

BE Tél : 02/502.00.00  
Fax : 02/502.10.10

e-mail: [info@glasdon-europe.com](mailto:info@glasdon-europe.com)  
web: [www.glasdon.com](http://www.glasdon.com)

# **Manuel d'utilisation et d'entretien**

Nous vous remercions d'avoir acheté un produit Glasdon. Cette notice contient des renseignements importants concernant le montage et l'entretien futur de votre produit.

## **Contenu :**

**Chapitre 1 - Montage.**

**Chapitre 2 - Installations électriques.**

**Chapitre 3 – Consignes de fixation de la base.**

**Chapitre 4 - Entretien futur du produit.**

**Chapitre 5 - Déplacement et manipulation du produit.**

# 1 Montage

Nous recommandons que tous les bâtiments Glasdon soient montés de manière permanente au moment de la livraison et fixés avec les boulons de fixation fournis sur une dalle de béton préparée à l'avance.

Vous trouverez les instructions d'installation au chapitre 3. Afin que les portes ferment correctement, il est très important de s'assurer que les chambranles restent d'équerre et de niveau lors de l'installation de la base du bâtiment.

Si l'option de livraison sous forme de panneaux pour un assemblage par vous-même a été convenu avec notre service commercial et technique, vous trouverez un livret d'instructions complet joint à ce manuel.

Si votre bâtiment a été fabriqué selon une conception sur mesure, il sera également accompagné d'un dessin CAO du schéma joint pour votre référence.

Si votre bâtiment a été équipé de sanitaires tels que des lavabos, des éviers, des toilettes et des chauffe-eaux, vous avez peut-être préféré que la tuyauterie et les raccords soient préinstallés dans notre usine plutôt que par un plombier local. Le raccordement final du site au réseau d'eau potable et d'égouts devrait toujours être organisé par vous sur place et toute la tuyauterie et les raccords préinstallés soigneusement vérifiés avant leur utilisation.

Lorsque des étagères et des auvents externes sont fournis, il n'est pas toujours possible de les monter dans notre usine en raison des restrictions de largeur pour le transport. Dans de tels cas, les articles sont livrés non montés, à l'intérieur du bâtiment, et prêts pour un montage simple en utilisant la fiche d'instructions jointe.

Dans le cas où le montage de votre bâtiment Glasdon ne se réalise pas au moment de la livraison, des dispositions appropriées de stockage temporaire doivent être prises afin d'éviter des dommages par des conditions météorologiques défavorables ou d'autres influences.

**Glasdon ne peut être tenu responsable de :**

1. **Dommmages aux bâtiments Glasdon non installés de façon permanente au moment de la livraison.**
2. **Dommmages causés par un stockage inadéquat ou une manipulation imprudente.**
3. **Coûts d'une nouvelle livraison due à l'échec de l'installation immédiate ou à l'absence de stockage adéquat.**

## 2 Installations électriques

Pour les bâtiments équipés d'installations électriques, nous délivrons un certificat original de test d'usine par voie postale à votre adresse de correspondance. Vous trouverez également une copie du certificat jointe à ce manuel.

Vous trouverez également ci-joint des informations techniques générales et des instructions d'utilisation individuelles pour les composants électriques installés dans votre bâtiment, par ex. les compteurs électriques, les radiateurs ventilo-convecteurs et l'éclairage.

Le raccordement du site final à l'alimentation électrique, ainsi que la mise à la terre de tous les articles sanitaires et tuyauteries, etc., devraient être organisées localement de votre propre chef.

Nous recommandons de faire inspecter annuellement toutes les installations électriques par une personne qualifiée et compétente.



# Warrior™

La taille globale d'un bâtiment Warrior est de 112 mm supérieur à la taille interne nominale, par ex. Un bâtiment de 3,66 x 2,44 m est de 3,777 x 2,552 m.

## Exigences pour la fondation

La taille minimale requise pour la fondation est égale à la taille globale du bâtiment. En supposant qu'il n'y a aucune surface appropriée, la base doit être en béton d'au moins 125 mm sur un hardcore bien consolidé. Le béton doit être de qualité C20 / 25 minimum.

La base doit être plate, nivelée et carrée et légèrement relevée au-dessus du niveau du sol environnant.

## Détails de la fixation de la base

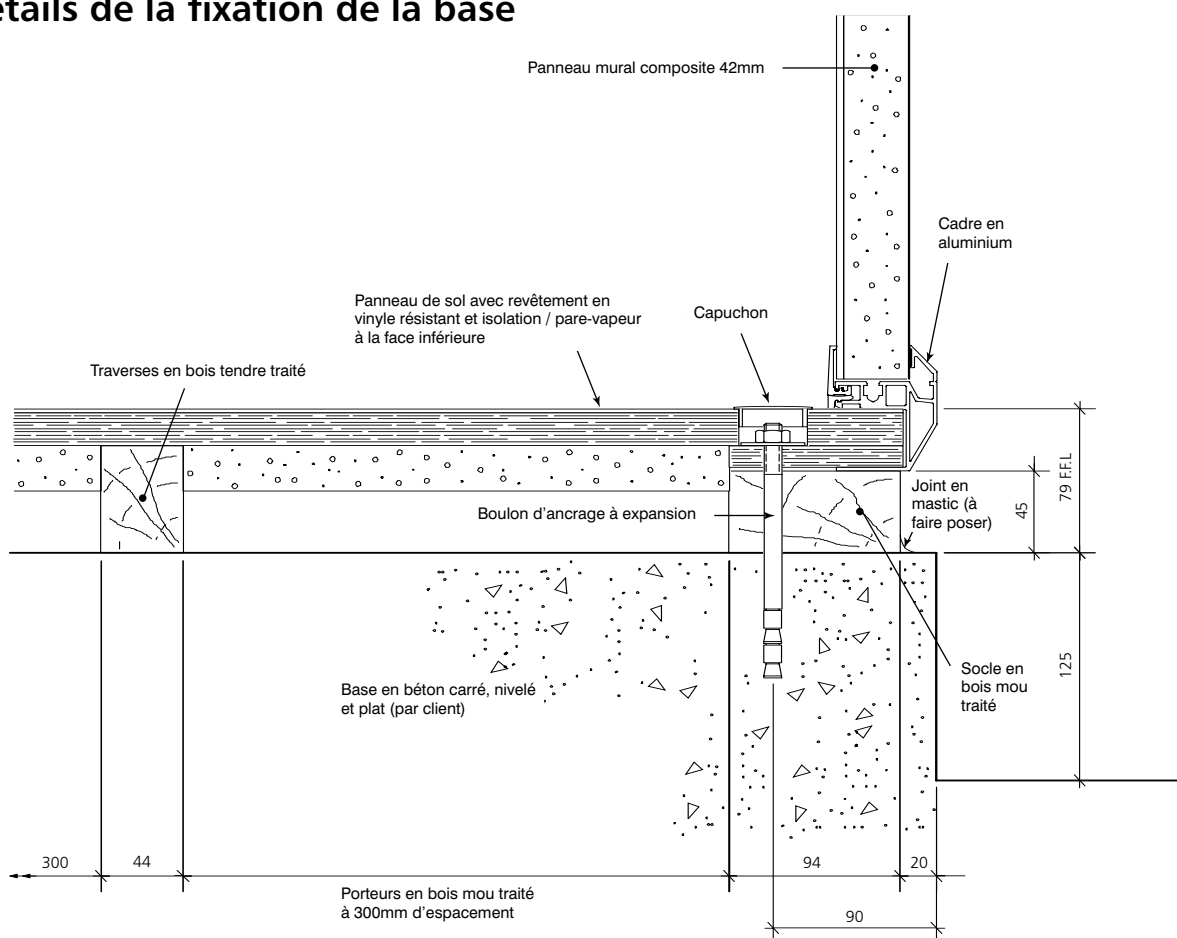

## Fixation de la base

La fixation de la base (par nos clients) est réalisée avec des boulons d'ancrage à expansion fournis. Reportez-vous aux instructions de fixation de la base fournies avec les fixations pour une installation conforme aux recommandations du fabricant.

Enfin, appliquez un joint de mastic externe au périmètre du bâtiment.

# Boxer™ / Ranger™

## Exigences pour la fondation

La taille minimale requise pour la fondation est égale à la taille globale du bâtiment. En supposant qu'il n'y a aucune surface appropriée, la base doit être en béton d'au moins 125 mm sur un hardcore bien consolidé. Le béton doit être de qualité C20 / 25 minimum.

La base doit être plate, nivelée et carrée et légèrement relevée au-dessus du niveau du sol environnant.

## Détails de la fixation de la base

### Boxer

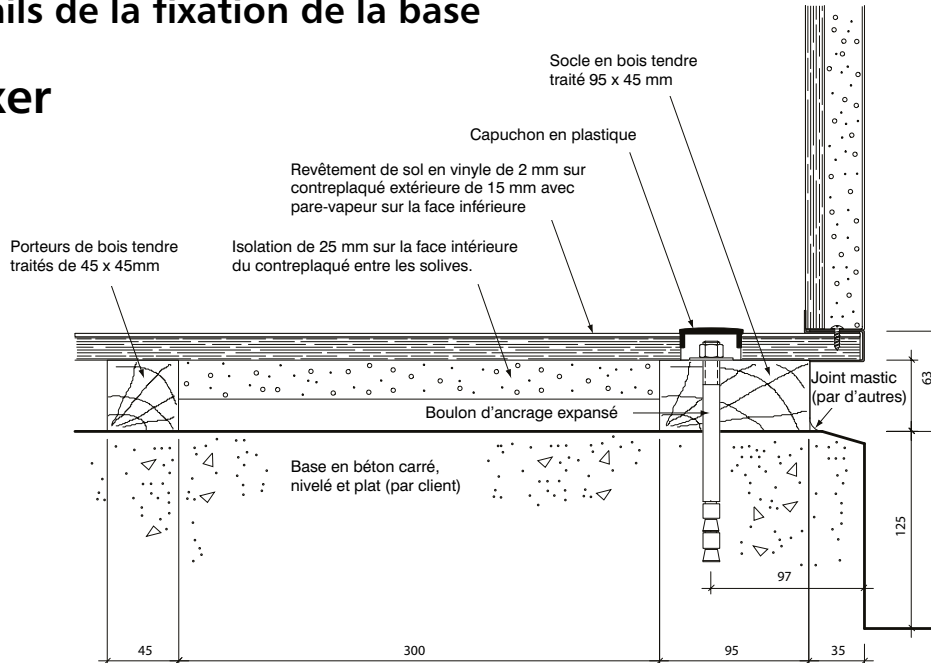

### Ranger

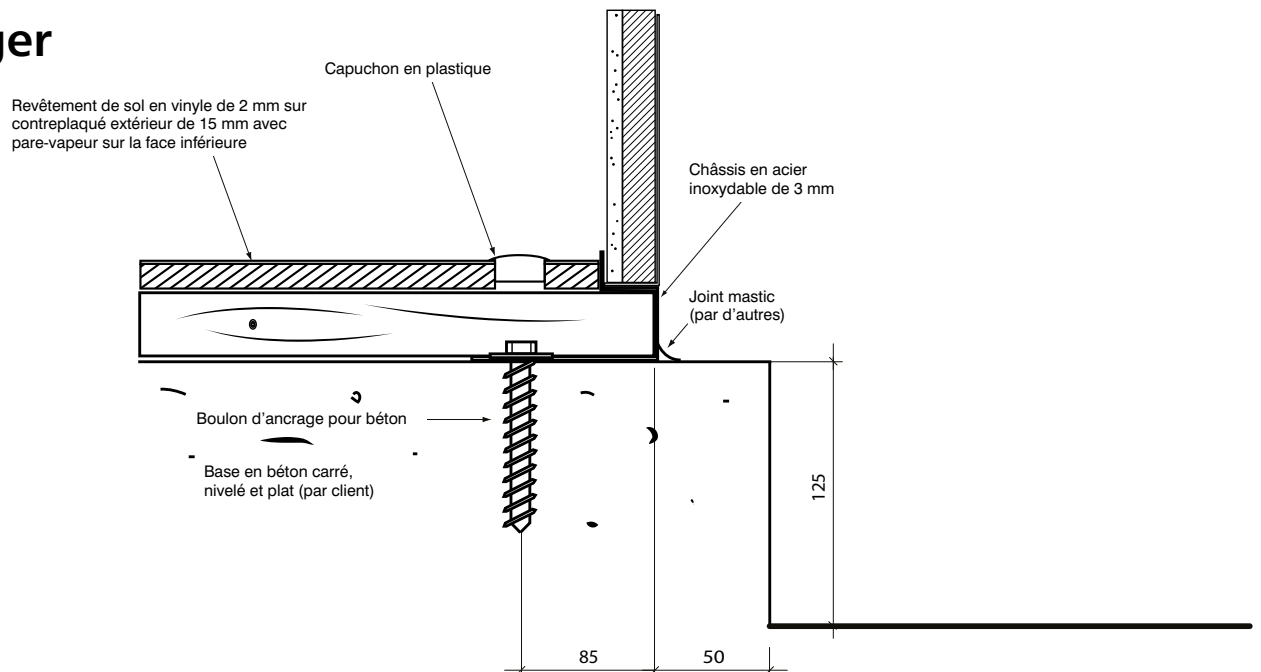

## Fixation de la base

La fixation de la base (par nos clients) est réalisée avec des boulons d'ancrage (Boxer) ou des boulons foudres (Ranger) fournis. Reportez-vous aux instructions de fixation de base fournies avec les fixations pour une installation conforme aux recommandations du fabricant.

Enfin, appliquez un joint de mastic externe au périmètre du bâtiment.

# Olympic™

La longueur d'un bâtiment Olympic est toujours supérieure de 200 mm aux panneaux latéraux utilisés. Par exemple, un bâtiment avec 2 panneaux latéraux de 1 m et 2 panneaux de 1,5 m mesure 2200 mm x 1500 mm.

## Exigences pour la fondation

La taille minimale requise pour la fondation est égale à la taille globale du bâtiment. En supposant qu'il n'y a aucune surface appropriée, la base doit être en béton d'au moins 125 mm sur un hardcore bien consolidé. Le béton doit être de qualité C20 / 25 minimum.

La base doit être plate, nivelée et carrée et légèrement relevée au-dessus du niveau du sol environnant.

## Détails de la fixation de la base

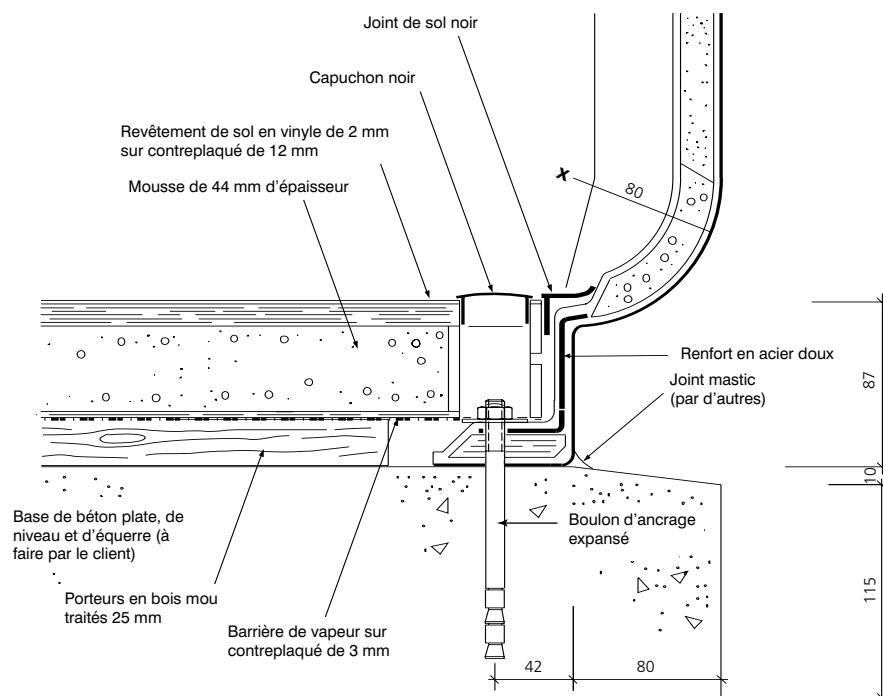

## Fixation de la base

La fixation de la base (par nos clients) est réalisée avec des boulons d'ancrage en expansion fournis. Reportez-vous aux instructions de fixation de base fournies avec les fixations pour une installation conforme aux recommandations du fabricant.

Enfin, appliquez un joint de mastic externe au périmètre du bâtiment.

## Exigences pour la fondation

La taille minimale requise est de 100 mm de moins que la taille globale du bâtiment. En supposant qu'aucune surface existante n'est appropriée, la base devrait être d'au moins 125 mm de béton sur un hardcore consolidé. Le béton doit être de grade minimum C20 / 25.

La base doit être plate, nivelée et carrée et légèrement relevée au-dessus du niveau du sol environnant.

## Détails de la fixation de la base

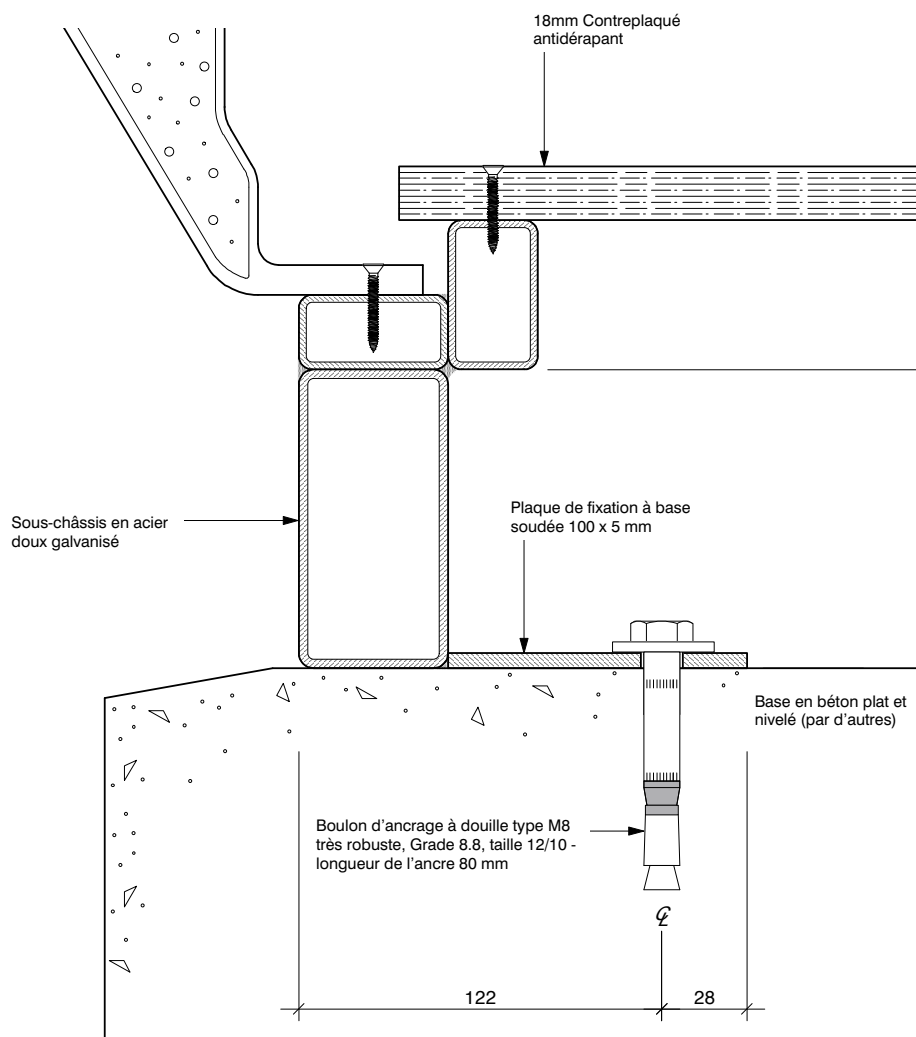

## Fixation de la base

La fixation de base est recommandée pour tout type d'installations, permanentes et non permanentes.

La fixation de base (par nos clients) s'effectue à l'aide des boulons d'ancrage à expansion fournis. Reportez-vous aux instructions de fixation de base fournies avec les fixations pour une installation conforme aux recommandations du fabricant.



## 4 Entretien futur de votre produit

Tous les produits Glasdon sont fabriqués en utilisant uniquement les matériaux de la plus haute qualité et sont conçus pour garantir le meilleur rapport qualité prix et des années de service sans problème. Afin de préserver le cycle de vie de votre bâtiment Glasdon et de le conserver dans un parfait état, nous recommandons de mettre en place un nettoyage régulier dans le cadre de votre programme de routine de nettoyage de sites.

la fréquence des nettoyages dépend des conditions du site d'installation, par exemple, l'entretien sera plus fréquent dans un environnement marin ou industriel par rapport à environnement rural.

### Matériaux standard de construction

PRODUITS	SURFACES INTERNES ET EXTERNES						VITRAGE
	Cadre en aluminium	Murs ou toits extérieurs en PRV	Murs ou toits recouverts de plastique	Murs intérieurs en vinyle ou stratifiés	Murs intérieurs avec peinture mouchetée	Murs et plafonds intérieurs en PRV	
Beacon	•	•		•			•
Consul	•		•	•			•
Warrior	•	•	•	•			•
Ranger			•	•			•
Boxer			•	•			•
Olympic		•			•		•
Genesis		•				•	•

## a) SURFACES EXTERNES

- **Cadre en aluminium anodisé ou en poudre.**  
Laver en utilisant une éponge douce et beaucoup d'eau chaude contenant un détergent savonneux doux, puis rincer immédiatement avec de l'eau propre. L'aspect des surfaces en aluminium anodisé ou en poudre peut être amélioré en appliquant un produit de lustrage sans cire.
- **PRV.**  
Laver avec une éponge douce et beaucoup d'eau chaude contenant un détergent savonneux doux (ou un shampoing de voiture), puis rincer immédiatement avec de l'eau propre, de préférence en utilisant un tuyau d'arrosage sans lavage à jet puissant. Afin d'améliorer l'aspect du PRV, nous vous recommandons d'appliquer une fois par an une couche de cire, par ex. une cire pour carrosserie de voiture. Toute imperfection mineure du PRV peut être traitée avec une pâte abrasive avant application d'une couche de cire de protection.
- **Revêtements plastiques.**  
Laver à l'aide d'une éponge douce et beaucoup d'eau chaude contenant un détergent savonneux doux, puis rincer immédiatement avec de l'eau propre, de préférence en utilisant un tuyau d'arrosage sans lavage à jet puissant.

## b) SURFACES INTERNES

- **Murs en coton ou stratifiés.**  
Nettoyez à l'aide d'une éponge et d'eau chaude contenant un détergent savonneux doux. Pour les tâches tenaces, on peut utiliser une brosse à poils doux.
- **Murs en peinture moucheté.**  
Nettoyer à l'aide d'une éponge et d'eau tiède contenant un détergent savonneux doux.
- **Mur intérieur et plafond GRP.**  
Essuyez avec une éponge et de l'eau tiède, puis sécher avec un chiffon doux. Toute imperfection mineure de la surface GRP peut être restaurée à l'aide d'un composé de coupe avant d'appliquer une couche de vernis.
- **Planchers en vinyle.**  
Toujours nettoyer conformément aux instructions du fabricant ci-jointes.

## c) VITRAGE

- **Verre trempé et thermoplastique**  
Nettoyer avec une éponge et de l'eau chaude additionnée d'un détergent doux et rincez immédiatement à l'eau claire. Séchez le verre trempé à l'aide d'une peau de chamois. Le thermoplastique est très vulnérable aux rayures et aux marques, veillez donc à le nettoyer avec une extrême prudence.

## **AVERTISSEMENT !**

1. Nous vous recommandons d'utiliser des produits d'entretien domestiques (ou un shampoing pour voiture spécial PRV) à une concentration conforme aux instructions du fabricant.
2. Ne pas utiliser de solvant organique ni de produit abrasif susceptibles d'endommager la surface ou de ternir les couleurs.
3. Toujours nettoyer de bas en haut et éviter de surnettoyer ou de frotter, car cela risque d'être contre-productif.

## **Inspection de routine des pièces mobiles**

Pendant le nettoyage, nous recommandons d'inspecter et de nettoyer toutes les parties mobiles comme les volets extérieurs de sécurité, les fenêtres coulissantes, les poignées, les serrures et les charnières des portes. L'application d'une huile légère de qualité sur les volets, les mécanismes de serrure et les charnières contribuera également à les conserver en bon état de fonctionnement.

Le nettoyage régulier et la lubrification des mécanismes jouent un rôle essentiel pour éviter l'accumulation de poussières et de débris qui pourrait être dommageable à la plupart des parties mobiles et causer des dommages irréversibles.

## **Systèmes de gestion de l'eau de pluie**

Les bâtiments Beacon, Consul et Warrior, qui sont destinés à un usage en extérieur possèdent un système intégral de gestion de l'eau de pluie avec une gouttière en façade et une descente de gouttière au coin des bâtiments.

Pour éviter toute obstruction et que l'eau de pluie ne s'accumule sur le toit, nous recommandons une inspection et un nettoyage réguliers des gouttières et de la protection contre les feuilles au sommet de chaque descente de gouttière.

## **Film de vitrage**

Lors de la livraison de votre bâtiment, vous constaterez peut-être que les films de teintage des vitres ou des miroirs présentent un aspect un peu brumeux et qu'il y a de petites bulles d'eau à leur surface. Cela fait partie du processus normal de durcissement et les films s'éclairciront progressivement dans les semaines suivant la livraison, mais cela peut prendre plus longtemps par temps froid.

Prévoyez un délai d'au moins 28 jours à compter de la livraison avant de nettoyer le film de vitrage. Ne tentez pas d'effacer les défauts de surface pendant cette période de durcissement.

Laver avec une éponge et de l'eau tiède contenant un détergent savonneux doux et rincer immédiatement avec de l'eau propre.

## **Systèmes de climatisation**

Si un système de climatisation est installé dans votre bâtiment, la mise en service et le contrat de maintenance et de service de 12 mois (par un fournisseur tiers) sont inclus dans le contrat. Pour assurer un fonctionnement sûr et efficace de votre équipement au-delà de la période initiale de 12 mois, nous vous recommandons vivement de contracter un contrat de maintenance et de service directement avec le fournisseur proposé ou avec un autre fournisseur qualifié et compétent.

## **Garantie**

Notre période de garantie standard s'étend 12 mois à compter de la date de livraison, ce qui couvre les coûts de pièces et de main-d'œuvre nécessaires pour remédier aux défauts de matériaux et de fabrication par Glasdon. Cette garantie ne s'étend pas aux défauts causés par des abus, une utilisation exceptionnelle et des modifications ou travaux entrepris par d'autres.

## **Pièces de rechange et réparations**

Pour le remplacement, les pièces de rechange et les travaux de réparation, veuillez nous contacter directement.

# 5 Manipulation et déplacement du produit

Pour éviter tout dommage à votre bâtiment Glasdon pendant le déplacement et la manutention, veuillez suivre ces directives. Si vous avez un doute sur quelque point que ce soit, contactez-nous, nous serons ravis de vous apporter une solution.

## Principes généraux :

- Utilisez toujours des élingues en nylon à courroie plate.
- Laissez toujours les élingues supporter la charge.
- Le cas échéant, utilisez une protection entre les élingues et le produit pour éviter tout dommage.
- Toujours relier les élingues avec précaution.
- Ajoutez toujours des cales de protection aux cordages transversaux pour éviter d'endommager votre produit.
- Toujours soulevez lentement, soigneusement et en toute sécurité.
- **N'UTILISEZ PAS DE CHÂÎNES OU DE CORDES POUR SOULEVER.**
- **NE PRECIPITEZ PAS LE SOULEVEMENT.**
- **SI VOUS AVEZ DES DOUTES VEUILLEZ DEMANDER.**

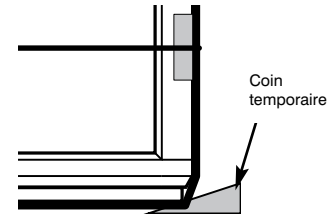

### BEACON, CONSUL et WARRIOR

<p><b>Bâtiments jusqu'à 3,66 x 2,44 m.</b></p> <p>Poutres d'épandeur en bois</p> <p>Attachez la corde autour des extrémités pour empêcher les élingues de glisser vers l'intérieur</p> <p>Cale de protection</p> <p>Élingue</p> <p>250</p> <p>Positionner les élingues à chaque extrémité du bâtiment à environ 250 mm des coins.</p>	<p><b>Bâtiments de 3,66 x 2,44 m et plus.</b></p> <p>Traverses d'écartement en bois</p> <p>Cordage transversal avec cales de protection</p> <p>Découpes</p> <p>Placez les élingues dans les découpes prévues à cet effet dans le socle en bois.</p>
---	---

### BOXER / RANGER

<p>Placez les élingues à chaque coin du bâtiment sous la base des panneaux.</p>	<p>Attachez la corde autour de l'élévation latérale pour éviter que les élingues ne glissent vers l'extérieur</p> <p>Cale de protection</p> <p>Élingue</p>
---	--

### OLYMPIC / GENESIS

<p><b>✓ CORRECTE</b></p> <p>Reliez les élingues entre elles par un cordage dans la partie basse pour éviter que les élingues ne glissent vers l'extérieur</p> <p>Cale de protection</p> <p>Élingue</p> <p>Placez les élingues à chaque coin du bâtiment sous le périmètre extérieur des panneaux.</p>	<p><b>✗ INCORRECTE</b></p> <p>NE PAS serrer l'élingue au niveau de la porte.</p>
---	--

## CHARIOT ÉLÉVATEUR

Pour les petits bâtiments seulement.

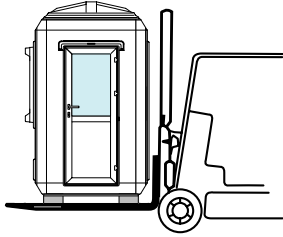

Toujours utiliser des extensions de fourche pour déplacer le bâtiment sur toute la largeur.

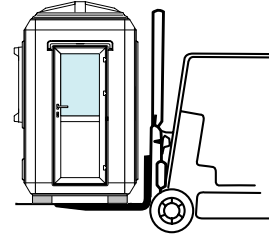

Les fourchettes courtes endommagent le plancher (si monté) et ne supportent pas un bâtiment sans sol.

## CRANADE

Hauteur du crochet.

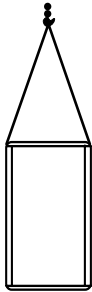

Assurez-vous toujours d'avoir un sommet élevé entre le haut du bâtiment et le crochet de la grue.

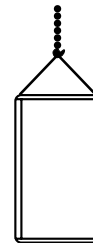

Si le sommet est trop bas par rapport au crochet de la grue, les élingues auront un effet écrasant sur le toit du bâtiment.

Poutres d'épandage.

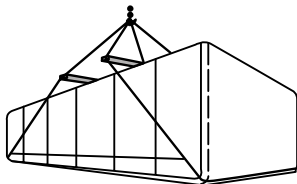

Utilisez toujours des traverses d'écartement sur les grands bâtiments. Les traverses doivent être plus grandes que la largeur du bâtiment.

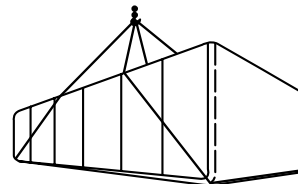

Si vous n'utilisez pas de traverses d'écartement, la charge sur les élingues produit un effet écrasant sur le toit du bâtiment.

Sécurité de l'élingue.

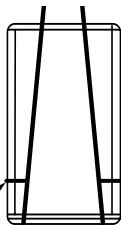

Les élingues doivent être fixées à chaque extrémité du bâtiment et positionnées à environ 250 mm des coins pour une stabilité maximale.

Cordage transversal avec cales de protection

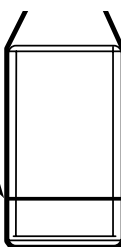

Toujours serrer les élingues avant de les relier et placez les cordages dans la partie basse pour éviter que les élingues ne glissent vers l'intérieur ou l'extérieur.

Les petits bâtiments peuvent nécessiter un cordage plus serré.

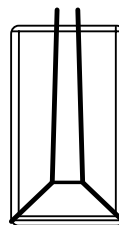

Trop de tension sur les cordages transversaux peut entraîner leur rupture ou le renversement du bâtiment à cause de la faible hauteur du centre de gravité.

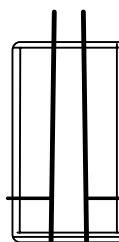

Les élingues placées trop près du centre des panneaux seront instables.

# Documents joints à votre bâtiment Glasdon

Client..... Glasdon Réf .....

Description du produit .....

Brochure du produit	<input type="checkbox"/>	Eléments supplémentaires :	
Dessin de la mise en page CAD	<input type="checkbox"/>	.....	<input type="checkbox"/>
Certificat d'essai électrique	<input type="checkbox"/>	.....	<input type="checkbox"/>
Certificat de conformité	<input type="checkbox"/>	.....	<input type="checkbox"/>
Instructions d'assemblage sur place	<input type="checkbox"/>	.....	<input type="checkbox"/>
Feuille d'installation des auvents et des étagères	<input type="checkbox"/>	.....	<input type="checkbox"/>
Documentation technique pour:		Documents préparés par	
Revêtement de sol en vinyle	<input type="checkbox"/>	.....	
Compteur électrique	<input type="checkbox"/>	Date .....	
Éclairage	<input type="checkbox"/>		
Chauffage	<input type="checkbox"/>		
Système de climatisation d'air	<input type="checkbox"/>		

**Si vous avez besoin d'aide supplémentaire, contactez-nous directement.**

Conformément à notre politique de développement permanent et d'amélioration, nous nous réservons le droit d'apporter des modifications à la conception et aux caractéristiques du produit sans préavis.

Les produits Glasdon Group Ltd. sont fabriqués sous licence dans le monde entier et plusieurs composants des modèles sont brevetés et leurs modèles ont été déposés.



**Glasdon®**

**Glasdon Europe Sarl**

Parc du Buisson  
2 rue des Verts Prés  
CS 12048  
59702 Marcq en Baroeul cedex  
FRANCE

FR Tél : 03 20 26 25 24  
Fax : 03 20 24 65 47

BE Tél : 02/502.00.00  
Fax : 02/502.10.10

e-mail: [info@glasdon-europe.com](mailto:info@glasdon-europe.com)  
web: [www.glasdon.com](http://www.glasdon.com)

© Glasdon Europe SARL – 11/2018

C999/0001 FR - DWG No. 12B-088-12 Édition 4 - 09/2016